

JUEGO MODULAR



DESCRIPCIÓN GENERAL

Juego modular de alto tráfico para plazas, colegios y lugares afines, diseñado para resistir un uso intensivo y prolongado en espacios públicos. Fabricado con materiales de alta durabilidad como acero galvanizado y plásticos rotomoldeados, cuenta con terminaciones seguras y resistentes a la intemperie. Su diseño modular permite adaptarlo a distintos espacios y necesidades, promoviendo la actividad física y el juego inclusivo de niños y niñas en un entorno seguro y controlado.



DIMENSIONES

LARGO 565cm ANCHO 495cm

ALTO 390cm

ACTIVIDADES DE USO



Exploración



Aventura



Desafíos



Sensorial

EDAD



+ 2 años

ÁREA DE SEGURIDAD



53.1675 m²

CAPACIDAD



7 niños

JUEGO MODULAR

MATERIALIDAD



COMPONENTES PLASTICOS

- Piezas de plástico roto moldeado de baja densidad LLDPE.
- Tanto los toboganes, trepador y accesorios están fabricados en polietileno de baja densidad resistentes a rayos UV evitando su decoloración.
- Plásticos de alta calidad resistentes al alto tráfico y actos vandálicos.
- Los grafitis no se adhieren y pueden limpiarse fácilmente.
- Componentes inflamables solo mediante contacto directo con la fuente emisora de calor.
- El polietileno no produce efecto relámpago; es decir no permite la propagación rápida de una llama por su superficie.
- Componentes aptos para su reciclaje, fabricado sin agentes tóxicos e inofensivos.

JUEGO MODULAR

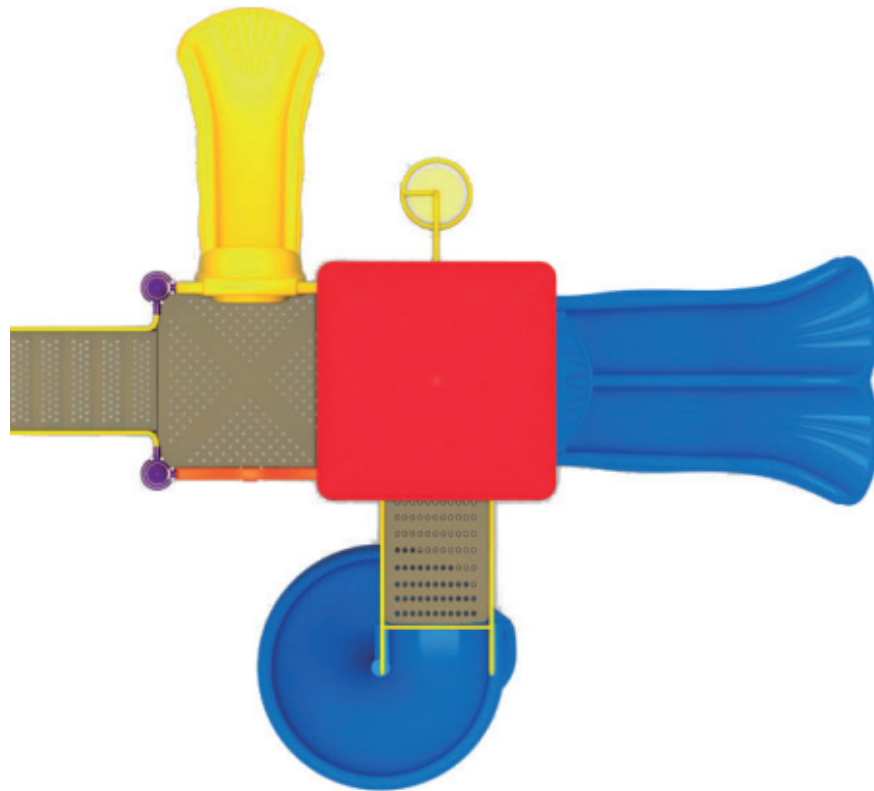

MATERIALIDAD

COMPONENTES METÁLICOS

- Postes verticales de acero galvanizado en caliente de 11,4 cm de diámetro y 2 mm de grosor.
- Escaleras verticales, trepador aéreo, agarraderas y escalera acceso tienen un diámetro 2,8 cm y 2 mm de espesor.
- Abrazaderas están hechas de aluminio.
- Pintura de terminación Polvo Poliéster Electro-Estática, con protección anti UV y libre de plomo.
- Soldaduras reforzadas con zinc para extra protección contra corrosión.

JUEGO MODULAR

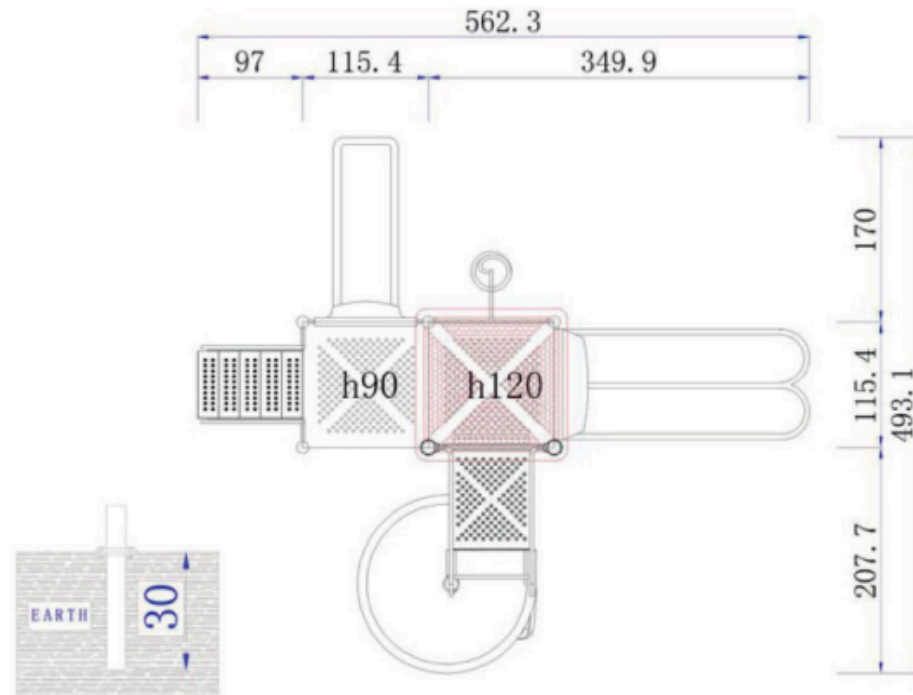

LISTA DE COMPONENTES

- 2 Plataformas
- 1 Plataformas resbalin Espiral
- 2 Baranda acceso resbalin Espiral
- 2 Baranda escalera acceso 5 peldaños
- 1 Escalera acceso resorte
- 1 Baranda escalera acceso resorte
- 1 Escalera acceso 5 peldaños
- 1 Peldaño Plataformas 30 cm
- 1 Peldaño Plataforma con tubo sujeción 38 cm
- 1 Panel lateral plástico
- 1 Cubre resbalin doble
- 1 Resbalin single para altura de 90 cm
- 1 Cubre resbalin single
- 1 Resbalin doble para altura de 120 cm
- 1 Resbalin Espiral 158 cm
- 1 Techo 145x145x65 cm
- 2 Postes de 220 cm de alto
- 4 Postes de 310 cm de alto
- 1 Caja de pernos y abrazaderas

COMPONENTES DE ANCLAJE

- 6 Anclajes de pilares para superficie de tierra
- 1 Anclaje resbalin single 90 cm
- 1 Anclaje resbalin espiral zona resbalin 90 cm
- 1 Anclaje resbalin espiral 90 cm
- 1 Anclaje resbalin doble
- 1 Anclaje de escalera 5 peldaño
- 1 Anclaje de escalera resorte peldaño