

JUEGO MODULAR

DESCRIPCIÓN GENERAL

Juego modular de alto tráfico para plazas públicas, condominios, centros de recreación, casas de cumpleaños y muchas opciones más.



DIMENSIONES

LARGO 1033cm ANCHO 752cm

ALTO 329cm

ACTIVIDADES DE USO



Exploración



Aventura



Desafíos



Sensorial

EDAD



+2 Años

ÁREA DE SEGURIDAD



117.3816 m²

CAPACIDAD



9 Niños

JUEGO MODULAR



MATERIALIDAD

COMPONENTES METALICOS

- Postes verticales de acero galvanizado en caliente de 11,4 cm de diámetro y 2 mm de grosor.
- Escaleras verticales, trepador aéreo, agarraderas y escalera acceso tienen un diámetro 2,8 cm y 2 mm de espesor.
- Abrazaderas están hecho de aluminio.
- Pintura de terminación Polvo Poliéster ElectroEstática, con protección anti UV y libre de plomo.
- Soldaduras reforzados con zinc para extra protección contra corrosión.

JUEGO MODULAR

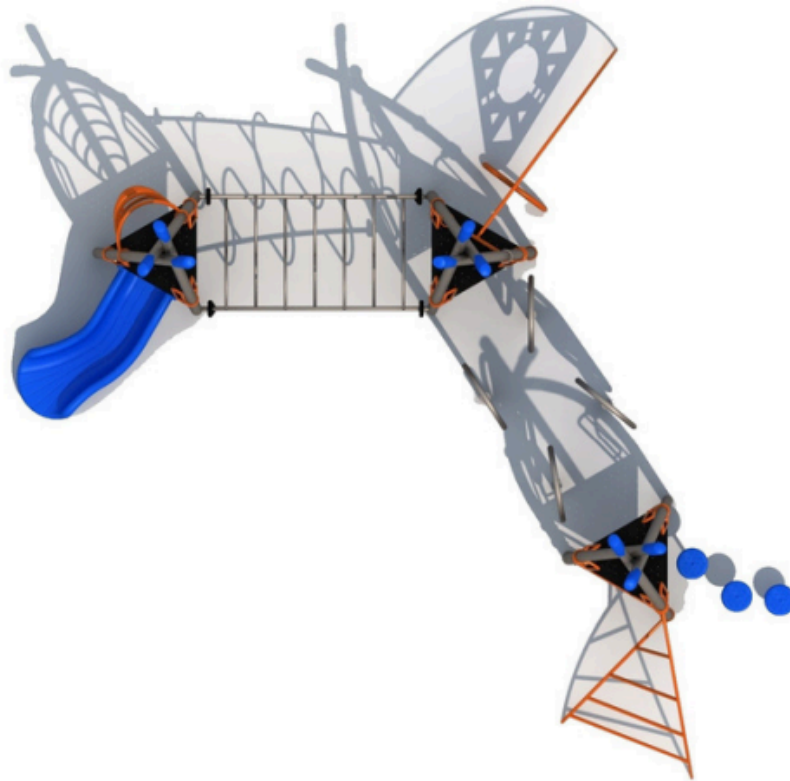

MATERIALIDAD

COMPONENTES PLASTICOS

- Piezas de plástico roto moldeado de baja densidad LLDPE.
- Tanto los toboganes, trepador y accesorios están fabricados en polietileno de baja densidad resistentes a rayos UV evitando su decoloración.
- Plásticos de alta calidad resistentes al alto tráfico y actos vandálicos.
- Los grafitis no se adhieren y pueden limpiarse fácilmente.
- Componentes inflamables solo mediante contacto directo con la fuente emisora de calor.
- El polietileno no produce efecto relámpago; es decir no permite la propagación rápida de una llama por su superficie.
- Componentes aptos para su reciclaje, fabricado sin agentes tóxicos e inofensivos.

JUEGO MODULAR

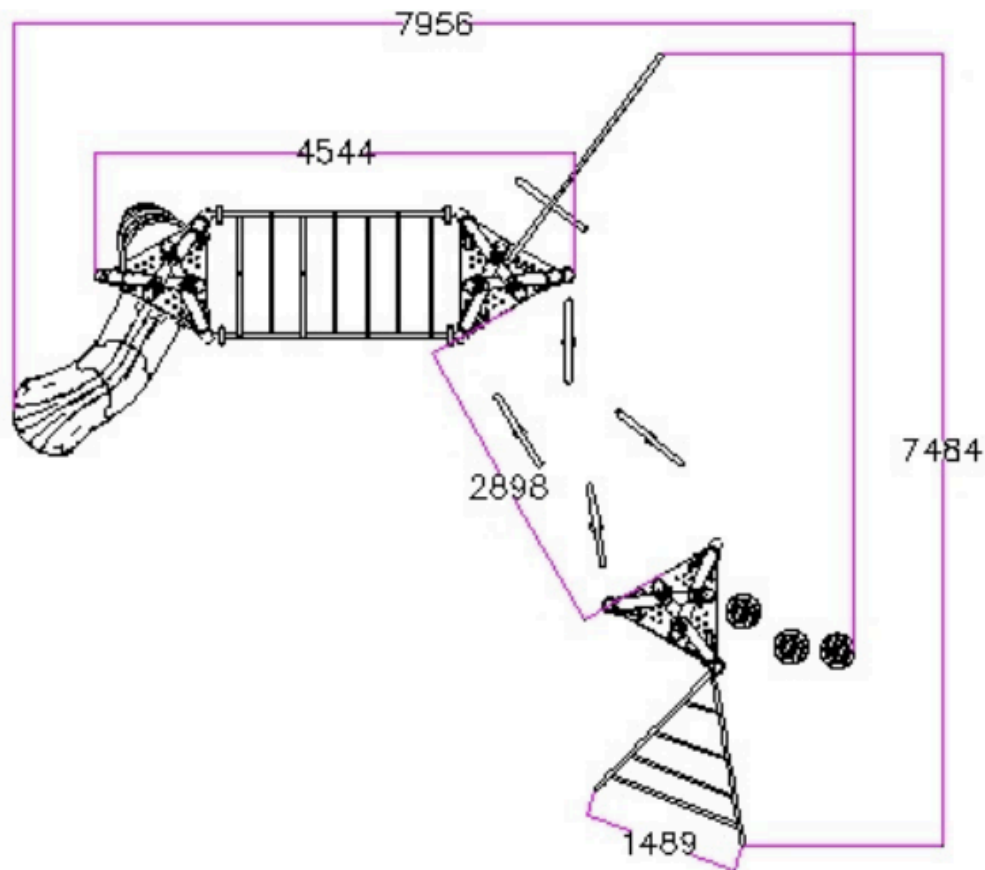

LISTA DE COMPONENTES

- 3 Plataforma Triangular - Color Café
- 9 Postes 114# - Color Gris
- 1 Escalera Tipo 1 - Color Naranja
- 1 Escalera Tipo 2 - Color Naranja
- 1 Escalera Tipo PE - Color Azul y Naranja
- 1 Escalera Tipo 3 - Color Gris
- 12 Manillas - Color Naranja
- 1 Resbalín - Color Azul
- 4 Trepadores Helados - Color Azul
- 2 Peldaños - Color Naranja
- 3 Botones - Color Azul

COMPONENTES DE ANCLAJE

- 1 Anclaje Resbalín.
- 13 Anclaje Poste 114#
- 10 Anclajes para trepador, botones y escalera PE