

BARRAS ALTAS



i DESCRIPCIÓN GENERAL

¡Las barras altas brindan a nuestro cuerpo múltiples beneficios! Este circuito de calistenia es ideal para practicar flexiones y rutinas de full body. Permiten incrementar la fuerza funcional mejorando la relación entre el sistema nervioso y muscular, lo que permite en el corto plazo mejorar actividades cotidianas como caminar, empujar, jalar y girar. Mejora la postura, reduce el dolor de espalda y además nos ayuda a quemar grasa. Este es un modelo con 3 alturas diferentes donde la máxima es de 2,2 metros.



DIMENSIONES	
LARGO 231cm	ANCHO 121cm
ALTO 240cm	

ACTIVIDADES DE USO



Elongación



Calistenia



Vida Sana

EDAD



+12 Años

ÁREA DE SEGURIDAD



381cm largo x 271cm ancho

CAPACIDAD



1-3 Personas

BARRAS ALTAS

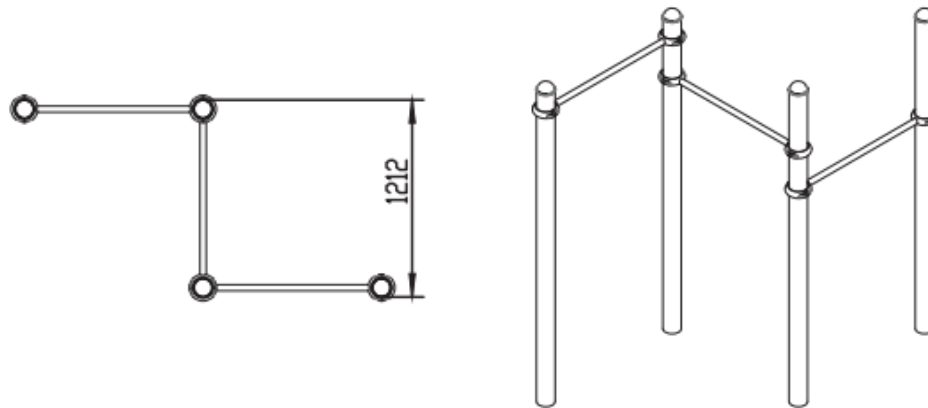
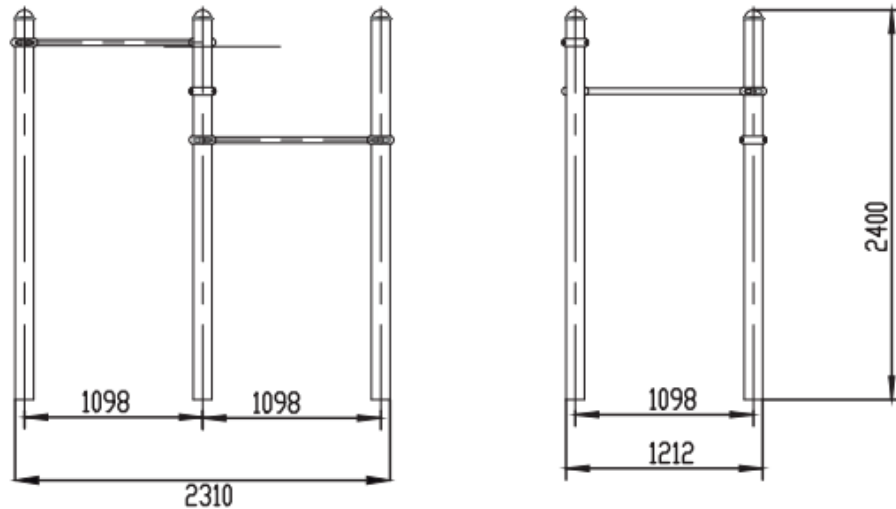

MATERIALIDAD

Fabricadas en acero galvanizado, su pintura fue sellada electrostáticamente al horno, lo que garantiza mayor durabilidad. El uso de barras altas hace trabajar casi todas las zonas del cuerpo. Sus postes galvanizados verticales son de 114 mm de Ancho y 3 mm de grosor y su poste galvanizado horizontal es de 32 mm de Ancho y 2.5 mm de grosor.

FUNCIONES

El uso de barras altas hace trabajar casi todas las zonas del cuerpo (abdominales, brazos, pectorales, espalda, piernas, glúteos y hombros), dependiendo de las rutinas del usuario y resulta muy beneficioso para tonificar, endurecer los músculos y mejorar la postura.