

BARRA DE SALTO



DIMENSIONES

LARGO 307cm ANCHO 13cm

ALTO 250cm

DESCRIPCIÓN GENERAL

¡La barra de salto brinda a nuestro cuerpo múltiples beneficios! Al utilizarlas en espacios de alto tráfico como plazas, se pueden mejorar la fuerza, el equilibrio y la coordinación del cuerpo de forma segura y efectiva. Además, su uso regular contribuye a tonificar y endurecer los músculos, mejorar la postura y la flexibilidad, así como aumentar la resistencia cardiovascular y respiratoria. Con las barras de salto de calistenia, podrás realizar una gran variedad de ejercicios adaptados a tu nivel de habilidad y objetivos de entrenamiento.

ACTIVIDADES DE USO



Elongación



Calistenia



Vida Sana

EDAD



+12 Años

ÁREA DE SEGURIDAD



457cm largo x
163cm ancho

CAPACIDAD



1 Persona

BARRA DE SALTO

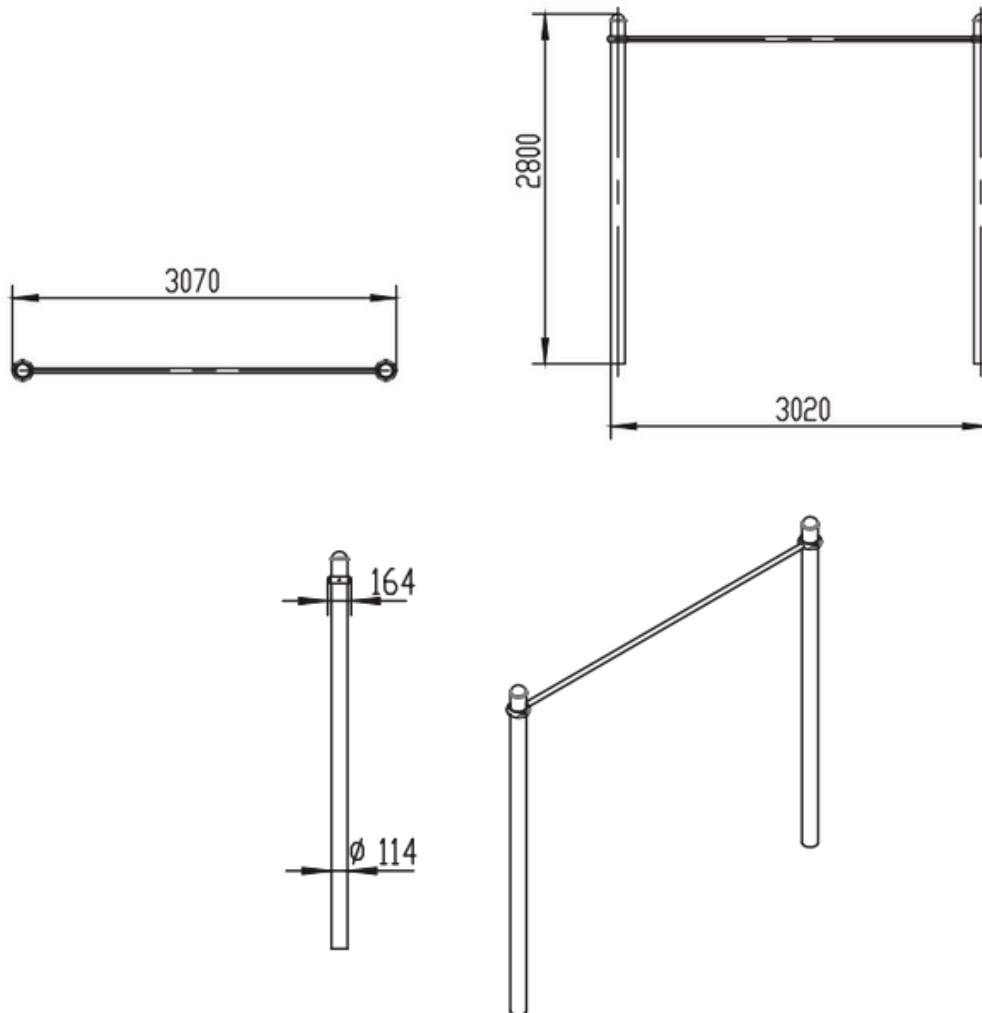

MATERIALIDAD

Fabricadas en acero galvanizado, su pintura fue sellada electrostáticamente al horno, lo que garantiza mayor durabilidad. El ancho de sus tubos es de 48 mm y de 2.5 mm de grosor.

FUNCIONES

El uso de barras paralelas hace trabajar casi todas las zonas del cuerpo (abdominales, brazos, pectorales, espalda y hombros) y resulta muy beneficioso para tonificar y endurecer los músculos.